

PORTAL+ METOD

Etapp 1

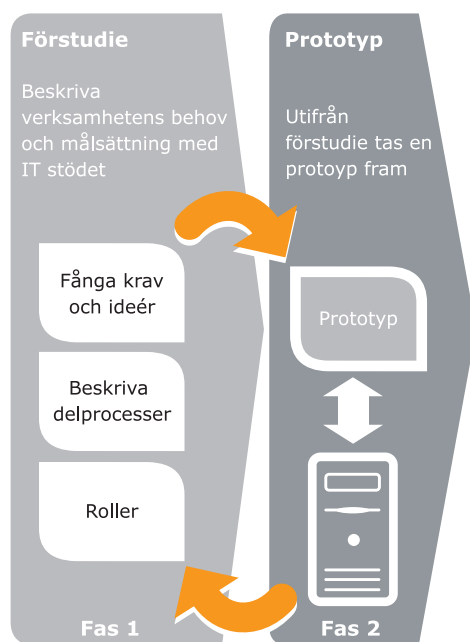

Etapp 2

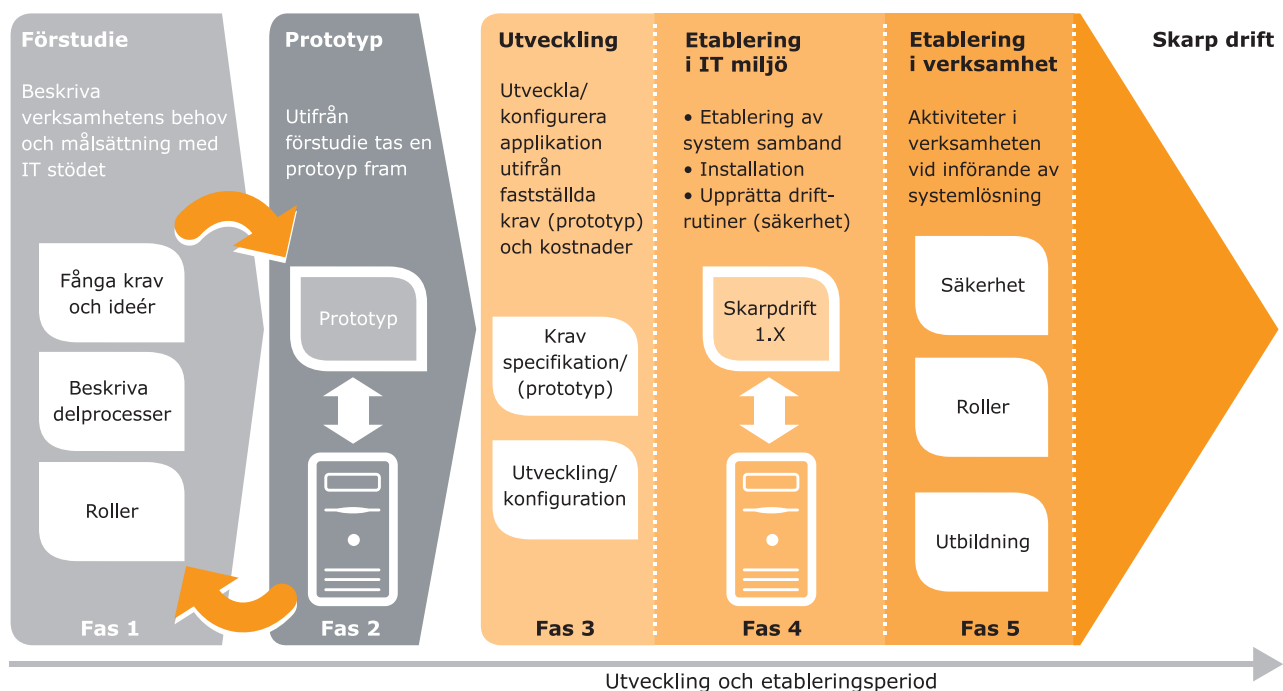

Microsoft Office SharePoint ger företag möjligheter att tillgodose affärskritiska behov, till exempel hantera innehåll och affärsprocesser samt förenkla hur användare hittar och delar på information mellan varandra och över gränser.

För att tydligt visa dessa verksamhetsprocesser och koppla dessa till Sharepoint har vi en egen metodkarta.

Med hjälp av den har vi med stor framgång tagit fram effektiva lösningar för våra kunder

Etapp 1

I fas 1 tar vi gemensamt fram underlag för krav och idéer, samt bedriver delprocesser och roller. Viktigt att påpeka är att rolldiskussionen är utifrån verksamheten, vem ansvarar för vad och varför?

Med detta som underlag tar vi i fas 2 fram en prototyp som ni får testa. Detta utgör ett oslagbart underlag för en detaljerad kravspecifikation och vi får därmed en mycket tydlig bild av vad som ska utvecklas.

Etapp 2

När den första delen är klar så startar vi arbetet i fas 3. Vi skapar då ett system som är väl anpassat utifrån era behov. Efter detta arbete har vi i fas 4 ett mycket bra underlag för att se över de IT miljöer som finns kontra det som kan tänkas behövas.

I sista delen, fas 5, ser vi över etablering i verksamheten så att den utvecklade lösningen verkligen kommer till sin rätt hos användarna.

Låt oss berätta mer vad vi tillsammans kan göra för er utveckling

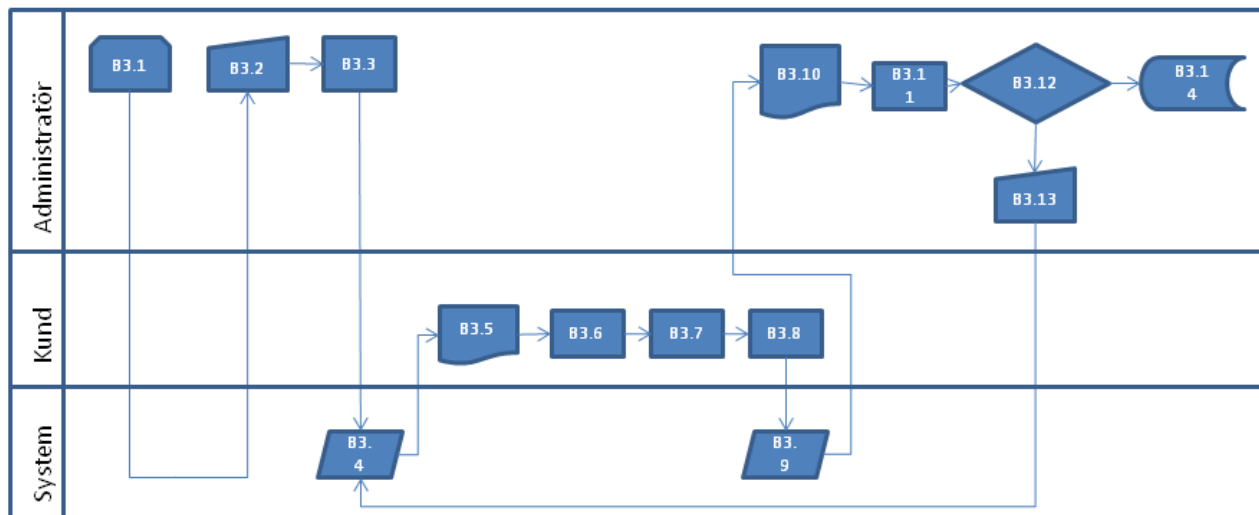

Exempel på arbetsflöde som specificeras under fas 1.

	Beställning	Order-bekräftelse	Leverans-meddelande	Fakturerings-underlag	Faktura
Kund	Skapar	Åtkomst	Åtkomst		
Administratör				Åtkomst	Genererar
System		Genererar	Genererar	Genererar	

Exempel på roller som specificeras under fas 1.

Portal+

Portal+ AB är ett IT-företag i Sundsvall, Sverige. Portal+ är specialiserade på Microsoft baserad teknologi och utvecklar IT-system, tillhandahåller konsulttjänster inom .NET teknologi samt förvaltningstjänster. Portal+ kunder finns i en mängd sektorer från offentlig förvaltning till småföretagare. Portal+ arbetar med kunder inom försäkring, skog/papper, IT, verkstadsindustri, transport, hälsa/friskvård, arkiv m.fl. områden.

Portal+ AB. Nya hamngatan 21, 852 29 Sundsvall.
 Tel. 060 - 785 58 01 Fax. 060 - 785 58 06
 Mail. info@portalplus.se
 Web: www.portalplus.se

Microsoft
 Small Business
 Specialist

Microsoft
 CERTIFIED
 Partner

Information Worker Solutions